

Государственное предприятие  
«Национальная атомная энергогенерирующая компания  
«Энергоатом»

ДП НАЕК "ЕНЕРГОАТОМ"  
ФОНД  
НОРМАТИВНИХ ДОКУМЕНТІВ

**СТАНДАРТ ГОСУДАРСТВЕННОГО ПРЕДПРИЯТИЯ  
«НАЦИОНАЛЬНАЯ АТОМНАЯ ЭНЕРГОГЕНЕРИРУЮЩАЯ КОМПАНИЯ  
«ЭНЕРГОАТОМ»**

---

---

Управление закупками продукции  
**ОПОРЫ И ПОДВЕСКИ СТАЦИОННЫХ ТРУБОПРОВОДОВ С  
ПАРАМЕТРАМИ СРЕДЫ  $P_{\text{раб}} \leq 2,2$  МПа И  $t_{\text{раб}} \leq 425$  °С ИЗ  
УНИФИЦИРОВАННЫХ ДЕТАЛЕЙ.  
ОПОРА ХОМУТОВАЯ НЕПОДВИЖНАЯ**  
Типы и основные размеры

**СОУ НАЕК 124:2016**

ДП НАЕК  
ОРИГІНАЛ

**ПРЕДИСЛОВИЕ**

1 РАЗРАБОТАНО: ОП «КБ «Атомприбор» ГП «НАЭК «Энергоатом»

2 РАЗРАБОТЧИКИ: В. Дюков, И. Митичкина, А. Шевчук

3 УТВЕРЖДЕНО И ВВЕДЕНО В ДЕЙСТВИЕ: приказ ГП «НАЭК «Энергоатом»  
от 09.01.2017 № Р

СОГЛАСОВАНО: Госатомрегулирования Украины письмо от 28.10.2016  
№ 15-28/7197

4 ДАТА ВВЕДЕНИЯ В ДЕЙСТВИЕ: 01.03.2017

5 ВВЕДЕНО ВПЕРВЫЕ

6 ПРОВЕРКА: 01.03.2022

7 КОД КНДК: 5.10.10



8 ПОДРАЗДЕЛЕНИЕ, ОСУЩЕСТВЛЯЮЩЕЕ ВЕДЕНИЕ НД: ОП «КБ  
«Атомприбор» ГП «НАЭК «Энергоатом»

9 МЕСТОНАХОЖДЕНИЕ ОРИГИНАЛА НД: отдел стандартизации департамента по  
управлению документацией и стандартизации исполнительной дирекции по качеству  
и управлению

10 ДОПОЛНИТЕЛЬНЫЕ СВЕДЕНИЯ: с введением в действие этого стандарта не  
применяется в ГП «НАЭК «Энергоатом» ОСТ 34-42-618-84 «Опоры и подвески  
станционных трубопроводов с параметрами среды  $P_{\text{раб}} \leq 2,2$  МПа и  $t_{\text{раб}} \leq 425$  °С из  
унифицированных деталей. Опора хомутовая неподвижная. Типы и основные  
размеры»

## ЛИСТ СОГЛАСОВАНИЯ СОУ НАЕК 124:2016

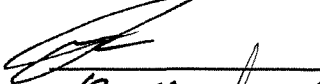
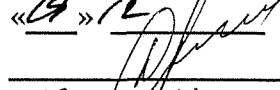
Управление закупками продукции. Опоры и подвески стационарных трубопроводов с параметрами среды  $P_{\text{раб}} \leq 2,2$  МПа и  $t_{\text{раб}} \leq 425$  °С из унифицированных деталей. Опора хомутовая неподвижная. Типы и основные размеры

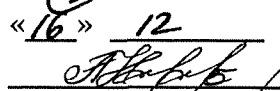
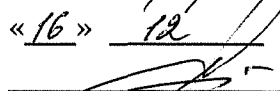
<i>ТБ</i> Первый вице-президент – технический директор	 «19» 12 2016	<i>Ю.Э. Шавлаев</i> А.В. Шавлаков
Генеральный инспектор – директор по безопасности	 «30» 11 2016	Д.В. Билей
Исполнительный директор по качеству и управлению	 «16» 12 2016	С.А. Бриль
Начальник отдела стандартизации ДУДС ИДКУ	 «16» 12 2016	А.А. Нелепов
Директор по ремонту	 «29» 11 2016	В.В. Урбанский
ОП ЗАЭС	письмо № 63-98/9069 от 11.04.2016	
ОП РАЭС	письмо № 031/4172 от 16.05.2016	
ОП ЮУАЭС	письмо № 17/6128 от 27.04.2016	
ОП ХАЭС	письмо № 44-14/600-4265 от 27.04.2016	
ОП «Атомэнергомаш»	письмо № 2072/09 от 28.04.2016	

н/к Рабових  
22.08.2016 

Д.Гри / Кравченко А.В. / 

**СОДЕРЖАНИЕ**

1	Сфера распространения.....	1
2	Нормативные ссылки .....	1
3	Обозначения и сокращения .....	3
4	Общие требования .....	3
	Приложение А. ОСТ 34-10-618-93 «Опоры и подвески стационарных трубопроводов с параметрами среды $P_{\text{раб}} \leq 2,2$ МПа и $t_{\text{раб}} \leq 425$ °С из унифицированных деталей. Опора хомутовая неподвижная. Типы и основные размеры» .....	6
	Приложение Б. ТУ 34-42-10380-83 «Опоры и подвески стационарных трубопроводов с параметрами среды $P_{\text{раб}} \leq 2,2$ МПа ( $22$ кгс/см <sup>2</sup> ) и $t_{\text{раб}} \leq 425$ °С ТЭС, АЭС и пылегазовоздухопроводов ТЭС из унифицированных деталей. Технические условия».....	25
	Лист регистрации изменений .....	67

**СТАНДАРТ ГОСУДАРСТВЕННОГО ПРЕДПРИЯТИЯ  
«НАЦИОНАЛЬНАЯ АТОМНАЯ ЭНЕРГОГЕНЕРИРУЮЩАЯ  
КОМПАНИЯ «ЭНЕРГОАТОМ»**

---

---

Управление закупками продукции

**ОПОРЫ И ПОДВЕСКИ СТАНЦИОННЫХ ТРУБОПРОВОДОВ С  
ПАРАМЕТРАМИ СРЕДЫ  $P_{\text{раб}} \leq 2,2$  МПа И  $t_{\text{раб}} \leq 425$  °С ИЗ  
УНИФИЦИРОВАННЫХ ДЕТАЛЕЙ.  
ОПОРА ХОМУТОВАЯ НЕПОДВИЖНАЯ**

Типы и основные размеры

Управління закупівлями продукції

**ОПОРИ ТА ПІДВІСКИ СТАНЦІЙНИХ ТРУБОПРОВОДІВ З ПАРАМЕТРАМИ  
СЕРЕДОВИЩА  $P_{\text{роб}} \leq 2,2$  МПа І  $t_{\text{роб}} \leq 425$  °С З УНІФІКОВАНИХ ДЕТАЛЕЙ.  
ОПОРА ХОМУТОВА НЕРУХОМА**

Типи та основні розміри

---

## 1 СФЕРА РАСПРОСТРАНЕНИЯ

1.1 Этот стандарт устанавливает требования к типам и размерам хомутовых неподвижных опор для трубопроводов АЭС с Дн от 57 мм до 1620 мм, с параметрами среды  $t_{\text{раб}} \leq 425$  °С,  $P_y \leq 4,0$  МПа (далее – детали).

1.2 Требования этого стандарта применяются подразделениями Компании, которые осуществляют:

- ремонт трубопроводов АЭС;
- проектирование и изготовление элементов трубопроводов АЭС;
- закупку элементов трубопроводов АЭС;
- эксплуатацию трубопроводов АЭС.

Выполнение требований этого стандарта для персонала таких подразделений является обязательным.

1.3 Требования этого стандарта являются обязательными для включения их в тендерную документацию и/или договор с подрядными организациями, которые изготавливают, поставляют элементы трубопроводов АЭС или осуществляют ремонт трубопроводов АЭС.

## 2 НОРМАТИВНЫЕ ССЫЛКИ

В этом стандарте есть ссылки на такие документы:

ДСТУ 4179-2003 Рулетки вимірювальні металеві. Технічні умови (ГОСТ 7502-98, MOD)

ДСТУ ГОСТ 166:2009 (ИСО 3599-76) Штангенциркули. Технические условия (ГОСТ 166-89 (ИСО 3599-76), IDT)

ДСТУ ГОСТ 427:2009 Линейки измерительные металлические. Технические условия

ДСТУ ГОСТ 15846:2003 Продукція, що постачається до районів Далекої Півночі та прирівняних до них місцевостей. Пакування, маркування, транспортування та зберігання

ГОСТ 9.014-78 ЕСЗКС. Временная противокоррозионная защита изделий. Общие требования

ГОСТ 9.032-74 ЕСЗКС. Покрyтия лакокрасочные. Группы, технические требования и обозначения

ГОСТ 26.008-85 Шрифты для надписей, наносимых методом гравирования. Исполнительные размеры

ГОСТ 26.020-80 Шрифты для средств измерений и автоматизации. Начертания и основные размеры

ГОСТ 2991-85 Ящики дощатые неразборные для грузов массой до 500 кг. Общие технические условия

ГОСТ 5631-79 Лак БТ-577 и краска БТ-177. Технические условия

ГОСТ 6465-76 Эмали ПФ-115. Технические условия

ГОСТ 8828-89 Бумага–основа и бумага двухслойная водонепроницаемая упаковочная. Технические условия

ГОСТ 9109-81 Грунтовка ФЛ-03К и ФЛ-03Ж. Технические условия

ГОСТ 10354-82 Пленка полиэтиленовая. Технические условия

ГОСТ 14192-96 Маркировка грузов

ГОСТ 15150-69 Машины, приборы и другие технические изделия. Исполнения для различных климатических районов. Категории, условия эксплуатации, хранения и транспортирования в части воздействия климатических факторов внешней среды

ГОСТ 25346-89 Основные нормы взаимозаменяемости. ЕСДП. Общие положения, ряды допусков и основных отклонений

ГОСТ 25670-83 Основные нормы взаимозаменяемости. Предельные отклонения размеров с неуказанными допусками

СОУ НАЕК 088:2015 Управление закупками продукции. Сборочные единицы и детали подвесок стационарных трубопроводов  $P_{\text{раб}} < 2,2$  МПа АЭС. Общие технические требования

СОУ НАЕК 122:2016 Управление закупками продукции. Опоры и подвески стационарных трубопроводов с параметрами среды  $P_{\text{раб}} \leq 2,2$  МПа и  $t_{\text{раб}} \leq 425$  °С из унифицированных деталей. Опора приварная скользящая и неподвижная. Типы и основные размеры

СОУ НАЕК 123:2016 Управление закупками продукции. Опоры и подвески стационарных трубопроводов с параметрами среды  $P_{\text{раб}} \leq 2,2$  МПа и  $t_{\text{раб}} \leq 425$  °С из унифицированных деталей. Опора хомутовая скользящая Типы и основные размеры

ПНАЭ Г-7-008-89 Правила устройства и безопасной эксплуатации оборудования и трубопроводов атомных энергетических установок

ПНАЭ Г-7-009-89 Оборудование и трубопроводы атомных энергетических установок. Сварка и наплавка. Основные положения

ПНАЭ Г-7-010-89 Оборудование и трубопроводы атомных энергетических установок. Сварные соединения и наплавки. Правила контроля

ГКД 34.20.507-2003 Технічна експлуатація електричних станцій і мереж. Правила

РД 34.15.022-89 Инструкция о порядке хранения энергетического оборудования на объектах Министерства энергетики и электрификации СССР

НПАОП 0.00-1.11-98 Правила будови і безпечної експлуатації трубопроводів пари та гарячої води

СНиП 3.05.05-84 Технологическое оборудование и технологические трубопроводы

НПАОП 60.3-1.15-71 Правила устройства и безопасной эксплуатации трубопроводов для горючих, токсичных и сжиженных газов

ТУ 2-034-228-87 Шаблоны резьбовые и радиусные. Технические условия

ТУ 2-034-0221197-011-91 Щупы. Модели 82003, 82103, 82203, 82303. Технические условия

ТУ 34-42-10380-83 Опоры и подвески стационарных трубопроводов с параметрами среды  $P_{\text{раб}} \leq 2,2$  МПа ( $22 \text{ кгс/см}^2$ ) и  $t_{\text{раб}} \leq 425$  °С ТЭС, АЭС и пылегазовоздухопроводов ТЭС из унифицированных деталей. Технические условия

### 3 ОБОЗНАЧЕНИЯ И СОКРАЩЕНИЯ

АЭС	– атомная электрическая станция
ОП	– обособленное подразделение ГП «НАЭК «Энергоатом»
ГП «НАЭК» «Энергоатом» или Компания	– государственное предприятие «Национальная атомная энергогенерирующая компания «Энергоатом»
ГОСТ	– межгосударственный стандарт
НД	– нормативный документ
СОУ	– стандарт организации Украины

### 4 ОБЩИЕ ТРЕБОВАНИЯ

**4.1** Общие требования к конструкции и размерам опоры хомутовой неподвижной для трубопроводов АЭС с Дн от 57 мм до 1620 мм, с параметрами среды  $t_{\text{раб}} \leq 425$  °С,  $P_y \leq 4,0$  МПа приведены в приложении А.

**4.2** Типы и основные размеры хомутовых неподвижных опор для трубопроводов АЭС с Дн от 57 мм до 1620 мм, с параметрами среды  $t_{\text{раб}} \leq 425$  °С,

$R_y \leq 4,0$  МПа должны соответствовать пункту 3 ОСТ 34-10-618-93 (приложение А).

**4.3** В условном обозначении деталей указывается наименование детали, наружный диаметр трубопровода, марка стали, из которой изготовлена деталь, обозначение детали, обозначение этого стандарта и ОСТ 34-10-618-93.

*Пример*

Условное обозначение опоры для трубопровода  $D_n = 426$  мм с высотой  $H = 150$  мм из углеродистой стали:

Опора 426 У 37 СОУ НАЕК 124:2016 (ОСТ 34-10-618-93);

То же для трубопровода из коррозионностойкой стали:

Опора 426 К 38 СОУ НАЕК 124:2016 (ОСТ 34-10-618-93).

**4.4** Для этого стандарта в приложении А вместо НД, не действующих в Украине необходимо использовать НД, приведенные во второй колонке таблицы 1.

Таблица 1

ОСТ 34-10-723-93	СОУ НАЕК 088:2015
ОСТ 34-10-616-93	СОУ НАЕК 122:2016
ОСТ 34-10-617-93	СОУ НАЕК 123:2016
ТУ 34-42-10380-83	Приложение Б СОУ НАЕК 124:2016

**4.5** Для этого стандарта в приложении Б вместо НД, не действующих в Украине необходимо использовать НД, приведенные во второй колонке таблицы 2

Таблица 2

ГОСТ 166-80	ДСТУ ГОСТ 166:2009 (ИСО 3599-76 )
ГОСТ 427-75	ДСТУ ГОСТ 427:2009
ГОСТ 882-75	ТУ 2-034-0221197-011-91
ГОСТ 2930-62	ГОСТ 26.008-85 ГОСТ 26.020-80
ГОСТ 2991-79	ГОСТ 2991-85
ГОСТ 4126-82	ТУ 2-034-228-87
ГОСТ 7502-80	ДСТУ 4179-2003
ГОСТ 8828-75	ГОСТ 8828-89
ГОСТ 10354-73	ГОСТ 10354-82
ГОСТ 14192-77	ГОСТ 14192-96
ГОСТ 15846-79	ДСТУ ГОСТ 15846:2003
ГОСТ 21929-76, «Правила перевозки грузов», «Правила перевозки грузов автомобильным транспортом», «Общие правила перевозки грузов, пассажиров и багажа по морским путям сообщения на судах Министерства морского флота СССР», «Правила перевозки пассажиров, багажа и грузов по воздушным линиям СССР»	В соответствии с правилами перевозки, действующими в Украине
СТ СЭВ 145-75	ГОСТ 25346-89
СТ СЭВ 302-75	ГОСТ 25670-83



## Конец таблицы 2

«Правила устройства и безопасной эксплуатации трубопроводов пара и горячей воды»	НПАОП 0.00-1.11-98
ОП 1513-72	ПНАЭ Г-7-009-89
ПК 1514-72	ПНАЭ Г-7-010-89
«Правила устройства и безопасной эксплуатации оборудования атомных электростанций, опытных и исследовательских ядерных реакторов и установок»	ПНАЭ Г-7-008-89
ПУГ-69	НПАОП 60.3-1.15-71
СНиП III-31-78	СНиП 3.05.05-84
«Правила технической эксплуатации электрических станций и сетей»	ГКД 34.20.507-2003
«Инструкция о порядке хранения энергетического оборудования на объектах Минэнерго СССР»	РД 34.15.022-89
«Положение о поставках продукции производственно-технического назначения»	В соответствии с договором/контрактом

**ПРИЛОЖЕНИЕ А**

(обязательное)

**ОСТ 34-10-618-93 «ОПОРЫ И ПОДВЕСКИ СТАНЦИОННЫХ  
ТРУБОПРОВОДОВ С ПАРАМЕТРАМИ СРЕДЫ  
 $P_{раб} \leq 2,2$  МПа И  $t_{раб} \leq 425$  °С ИЗ УНИФИЦИРОВАННЫХ ДЕТАЛЕЙ.  
ОПОРА ХОМУТОВАЯ НЕПОДВИЖНАЯ. ТИПЫ И ОСНОВНЫЕ  
РАЗМЕРЫ»**

## ОТРАСЛЕВОЙ СТАНДАРТ

---

ОПОРА ХОМУТОВАЯ

НЕПОДВИЖНАЯ

ОСТ 34-10-618-93

Типы и основные размеры

ОКП 31 1311

---

Дата введения 01.01.94

1. Настоящий стандарт распространяется на опоры хомутовые неподвижные, предназначенные для трубопроводов ТЭС и АЭС с Дн 57 ÷ 1620 мм, с параметрами среды  $t_{\text{раб}} \leq 425^{\circ}\text{C}$ ,  $P_y \leq 4,0 \text{ МПа}$ .

2. Детали и сборочные единицы изготавливаются по рабочим чертежам "Опоры подвижные и неподвижные" Л8-193.000 и Л8-150.000.

3. Типы и основные размеры должны соответствовать указанным на чертежах 1 и 2 и в таблицах 1 - 3.

Стр. 2 ОСТ 34-10-618-93

Для  $D_n 57 \div 159 \text{ мм}$

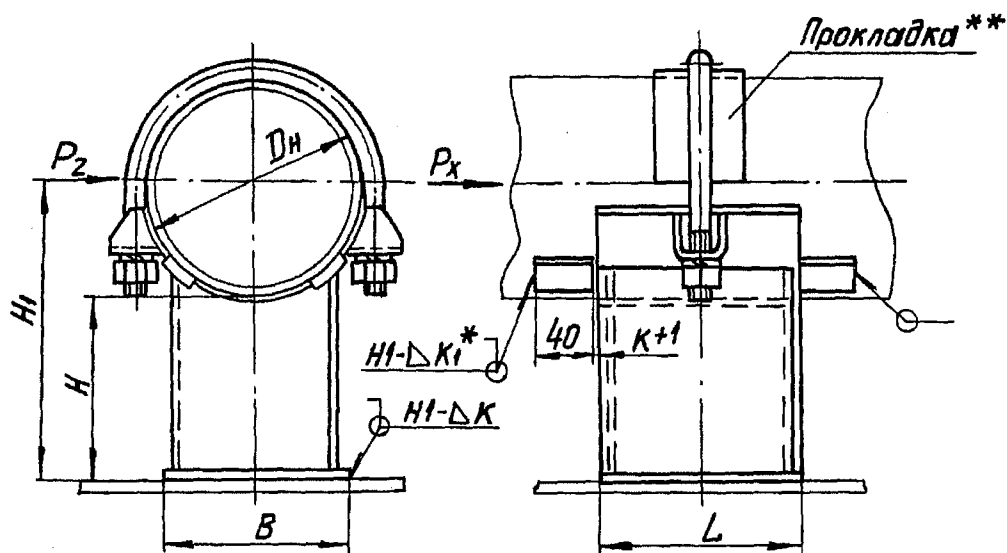

Для  $D_n 219 \div 820 \text{ мм}$

Для  $D_n \geq 920 \text{ мм}$

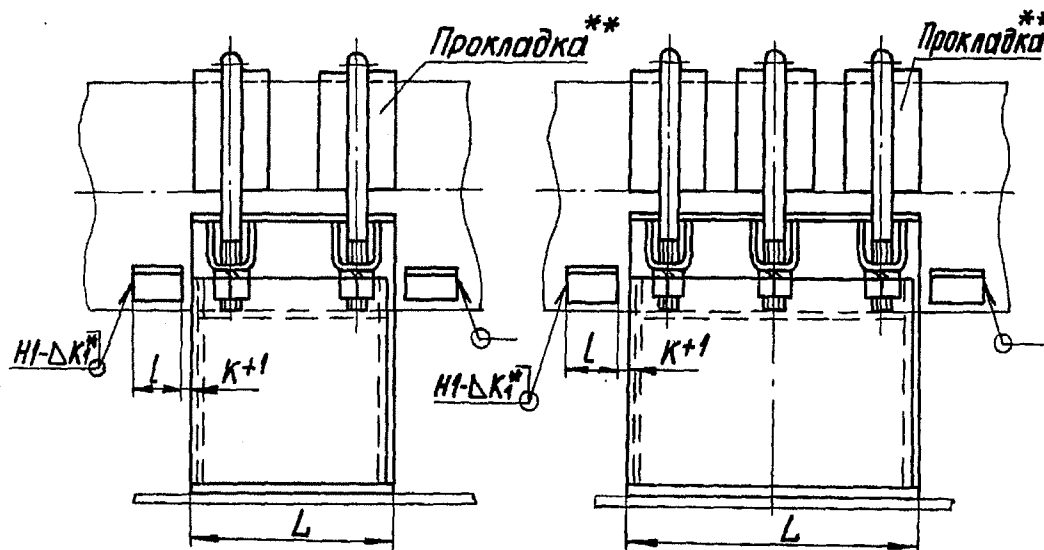

\* Размер  $K_1$  — по наименьшей толщине свариваемых деталей.  
\*\* Прокладка только для опор трубопроводов из коррозионно-стойкой стали.

Черт. 1

Таблица 1

## Опоры хомутовые. Размеры в мм

Исполнения опор для трубопроводов из стали		Наружный диаметр трубопровода Dн	Допускаемая вертикальная нагрузка, кН (кгс)	Допускаемое осевое * усилие, P <sub>х</sub> , кН (кгс)	H	H <sub>1</sub>	B	L	K	Масса, кг		
углер.	корроз.											
01	02	57	0,7 (70)	4,0 (400)	100	129	40	100	3	1,2		
03	04	76	1,5 (150)	5,5 (550)		138	60			100	3	1,5
05	06	89	2,0 (200)			145						100
07	08	108	3,6 (360)	10,0 (1000)	150	154	100	150	4	3,1		
09	10			8,0 (800)		204				3,7		
11	12	133	4,3 (430)	10,0 (1000)	100	167	100	150	4	3,8		
13	14			8,0 (800)	150	217				4,4		
15	16	159	6,0 (600)	14,0 (1400)	100	180	120	150	4	4,6		
17	18			11,0 (1100)	150	230				5,2		

ОСТ 34-10-618-93 стр.3

Размеры в мм

Таблица 2

Обозначение для трубопроводов из стали		Наружный диаметр трубопро- вода Dн	Допускаемая вертикаль- ная нагрузка кН (кгс)	Допускаемые усилия кН (кгс)		H	H <sub>1</sub>	B	L	K	Масса, кг		l
углерод.	корроз.			осевые, P <sub>x</sub>	боковые, P <sub>z</sub>						углер.	корроз.	
19	20	219, 220	11 (1100)	37 (3700)	37 (3700)	100	210	200	200	6	10,5	11,3	60
21	22			30 (3000)	30 (3000)	150	260				12	13	
23	24	273	19 (1900)	37 (3700)	37 (3700)	100	236				14	15	
25	26			31 (3100)	31 (3100)	150	286				16	17	
27	28	325	25 (2500)	71 (7100)	71 (7100)	100	262	300	300	6	27	28	100
29	30			61 (6100)	61 (6100)	150	312				29	31	
31	32	377	30 (3000)	66 (6600)	66 (6600)	100	288				28	30	
33	34			57 (5700)	57 (5700)	150	338				31	32	
35	36	426	36 (3600)	158 (15800)	117 (11700)	100	315	400	400	8	58	61	150
37	38			145 (14500)		150	365				63	66	
39	40	478		151 (15100)	100 (10000)	100	340				60	64	
41	42			138 (13800)		150	390				65	68	
43	44	530	45 (4500)	164 (16400)	94 (9400)	100	365	500	500	8	72	75	150
45	46			147 (14700)		150	415				77	80	

Стр. 4 ОСТ 34-10-618-93

Размеры в мм

Продолжение табл. 2

Обозначение для трубопроводов из стали		Наружный диаметр трубопро- вода Dн	Допускае- мая верти- кальная нагрузка кН (кгс)	Допускаемые усилия кН (кгс)		H	H <sub>1</sub>	B	L	K	Масса, кг		L
углерод.	корроз.			осевые, P <sub>x</sub>	боковые, P <sub>z</sub>						углер.	корроз.	
47	48	630	60 (6000)	207(20700)	148(14800)	100	415	500	500	8	94	98	150
49	50			187(18700)		150	465				100	460	
51	52	720	75 (7500)	236(23600)	125(12500)	100	460	600	600	8	130	138	200
53	54			216(21600)		150	510				129	137	
55	56	820	95 (9500)	217(21700)	110(11000)	100	560	700	700	10	136	145	200
57	58			199(19900)		150	610				220	236	
59	60	920	115 (11500)	348(34800)	150(15000)	100	560	700	700	10	220	236	200
61	62			307(30700)		150	610				231	246	
63	64	1020	135 (13500)	330(33000)	137(13700)	100	610	700	700	10	228	245	200
65	66			315(31500)		150	660				238	255	
67	68	1220	185 (18500)	396(39600)	200(20000)	100	710	800	800	10	309	332	300
69	70			373(37300)		150	760				323	344	
71	72	1420	260(26000)	396(39600)	170(17000)	100	810	800	900	12	356	380	300
73	74			374(37400)		150	860				369	393	
75	76	1620	330(33000)	485(48500)	240(24000)	100	910	900	900	12	495	522	300
77	78			462(46200)		150	960				512	539	

ОСТ 34-10-618-93 Стр. 5

Для  $DH \geq 920$  мм

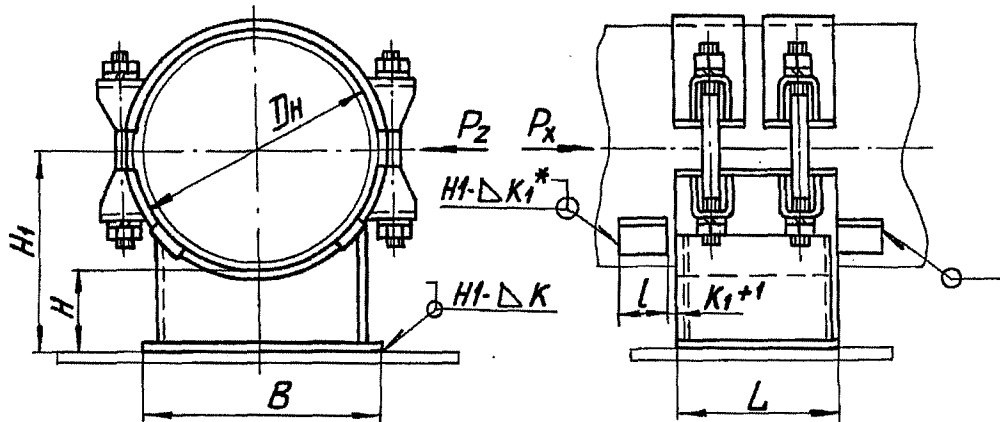

Черт. 2

Размеры в мм

Таблица 3

Исполнения опор по черт. 2 для трубопроводов из стали		Наружный диаметр трубопровода $DH$	Допускаемая вертикальная нагрузка $KH$ (кгс)	Допускаемое осевое усилие $P_x$ , кН (кгс) при		$H$	$H_1$	$B$	$L$	$K$	Масса, кг	$L$
углер.	корроз.			$P_z = P_x$	$P_z = 0,5 P_x$							
79	80	920	115	348(34800)	453(45300)	100	560	700	700	10	232	200
81	82		(11500)	307(30700)	407(40700)	150	610				242	
83	84	1020	135	330(33000)	432(43200)	100	660	800	800	10	240	300
85	86		(13500)	315(31500)	412(41200)	150					710	
87	88	1220	185	396(39600)	525(52500)	100	760	900	900	12	326	300
89	90		(18500)	373(37300)	495(49500)	150					810	
91	92	1420	260	396(39600)	529(52900)	100	860	900	900	12	377	300
93	94		(26000)	374(37400)	502(50200)	150					910	
95	96	1620	330	485(48500)	643(64300)	100	960	900	900	12	506	300
97	98		(33000)	462(46200)	613(61300)	150					960	



ОСТ 34-10-618-93 Стр.7

Пример условного обозначения опоры для трубопровода  
D<sub>н</sub> 426 мм с высотой H=150 мм:

Опора 426У-37 ОСТ34-10-618 – для трубопроводов  
из углеродистой стали.

Опора 426К-38 ОСТ34-10-618 – для трубопроводов  
из коррозионностойкой стали.

4.\* Величины осевых и боковых нагрузок заданы  
при отсутствии внешних изгибающих моментов.

5. Технические требования к сварке и материалу  
по ОСТ 34-10-723 .

6. Данные, необходимые для расчета неподвижных  
опор, приведены в таблице Приложения 2.

7. Привязка исполнений опор по ОСТ к соответствующим исполнениям по рабочим чертежам (Л8-193.000 – Л8-150.000) осуществляется согласно Приложения 3, листы 6 и 7.

Детали и сборочные единицы опор приведены в  
рабочих чертежах.

8. Остальные технические требования по  
ТУ 34-42-10380.

Стр.8 ОСТ 34-10-618-93

ИНФОРМАЦИОННЫЕ ДАННЫЕ

УТВЕРЖДЕН ПРИКАЗОМ Министерства топлива и энергетики  
Российской Федерации № 158 от 12 июля 1993 г.

ИСПОЛНИТЕЛИ

В.И.Есарев, В.В.Горбачев, О.В.Стрельников (руководитель темы),  
Н.В.Паутов.

ВЗАМЕН ОСТ 34-42-618-84

ССЫЛОЧНЫЕ НОРМАТИВНО-ТЕХНИЧЕСКИЕ ДОКУМЕНТЫ

Обозначение НТД, на которые дана ссылка	Номер пункта, подпункта, перечисления, приложения
ТУ 34-42-10830-83	8
ОСТ 34-10-723-93	5

550

ЗАО «ИНСТИТУТ «СЗЭМП»  
 УЧЕТН № 109-19-06 2014 г.  
*Влеф. Курева В.В.*

ОСТ 34-10-610-93 ÷ ОСТ 34-10-623-93

( Листов 2 )

Приложение 1  
 Обязательное

**Длины и массы допустимых пролетов трубопроводов**

Характеристика трубопровода	Размеры труб, мм		Наибольший принятый пролет трубопровода, м	Масса* теплоизоляционного слоя с покрытием, кг	Масса трубопровода с изоляцией, кг			
	Dн	S			без воды		заполненного водой	
					1 пог.м	Принятото пролета	1 пог.м	Принятото пролета**
$t \leq 425^{\circ}\text{C}$ $P_{\text{раб}} = 2,2 \text{ МПа}$ (22 кгс/см <sup>2</sup> )	57	3	12	19,2	23,2	86	25	90
	76			23,5	28,9	133	33	152
	89	3,5		28,7	36	177	41	201
	108	4		28,9	39	246	47	296
	133			27,8	41	303	53	392
	159	5		26,2	45	400	62	552
	219	7		32,6	69	820	102	1200
	273	8		50,5	103	1235	155	1850
	325			65,2	128	1535	200	2400
	377	9		59,0	140	1680	242	2900
426	61,4		154	1850	285	3420		
$t \leq 415^{\circ}\text{C}$ $P_{\text{раб}} = 2,1 \text{ МПа}$ (21 кгс/см <sup>2</sup> )	530	8	84,1	187	2245	394	4730	
	720	11	106,7	299	3590	681	8170	
	820		118,4	338	4055	838	10000	
$t \leq 350^{\circ}\text{C}$ $P_{\text{у}} = 2,5 \text{ МПа}$ (25 кгс/см <sup>2</sup> )	530	8	64,5	168	2010	375	4500	
	630	12	96,0	279	3350	567	6800	
	720	9	82,0	240	2880	627	7520	
	820	11	90,8	310	3720	810	9720	
	1020	14	109,4	457	5485	1230	14760	
	1220		126,0	542	6500	1530	18360	
	1420	15	645	7710	2160	25920		

\* Масса теплоизоляции трубопроводов принята согласно „Указанию №1 Минэнерго СССР от 30 января 1978 г. (для трубопроводов главного корпуса).“

\*\* Допускается перегрузка на пролет в размере 1%.

УИВ. 172/15 12.02.2014

ОСТ34-10-610-93:ОСТ34-10-623-93

Приложение 1  
(Лист 2)

Продолжение

Характеристика трубопровода	Размеры труб, мм		Наибольший принятый пролет трубопровода, м	Масса* теплоизоляционного слоя с покрытием, кг	Масса трубопровода с изоляцией, кг			
	Dн	S			без воды		заполненного водой	
					1 пог. м	принятого пролета	1 пог. м	принятого** пролета
$t \leq 350^\circ\text{C}$ $P_y \leq 16 \text{ МПа}$ $(16 \text{ кгс/см}^2)$	530	8	12	64,5	167	2000	375	4500
	630			73,3	196	2352	491	5890
	720			82,0	222	2665	611	7330
	820	9		90,8	271	3250	776	9300
	920	10		100,6	325	3900	960	11500
	1020			109,4	358	4295	1143	13700
	1220	11		126,0	454	5450	1580	18960
	1420	14		146,5	632	7585	2152	25800
1620	225,0		779	9350	2768	33200		
$t \leq 300^\circ\text{C}$ $P_y \leq 16 \text{ МПа}$ $(16 \text{ кгс/см}^2)$	57	3	4,1	14,7	19	78	21	86
	76		4,9	18,4	24	118	28	137
	89		5,1	28,7	35	178	40	204
	108	3,5	6,5	23,5	33	215	41	266
	159	4;5	9,1	26,2	43	391	61	555
	219	6	11,8	32,6	64	755	98	1155
	273		36,8	76	910	129	1550	
	325		40,9	88	1055	165	1980	
	426	7	61,4	134	1600	267	3200	
	478		35,4	116,7	1400	285	3420	

\* Масса теплоизоляции трубопроводов принята согласно «Указанию №1 Минэнерго СССР от 30 января 1978г. (для трубопроводов главного корпуса).

\*\* Допускается перегрузка на пролет в размере 1%.

Данные для расчета неподвижных опор

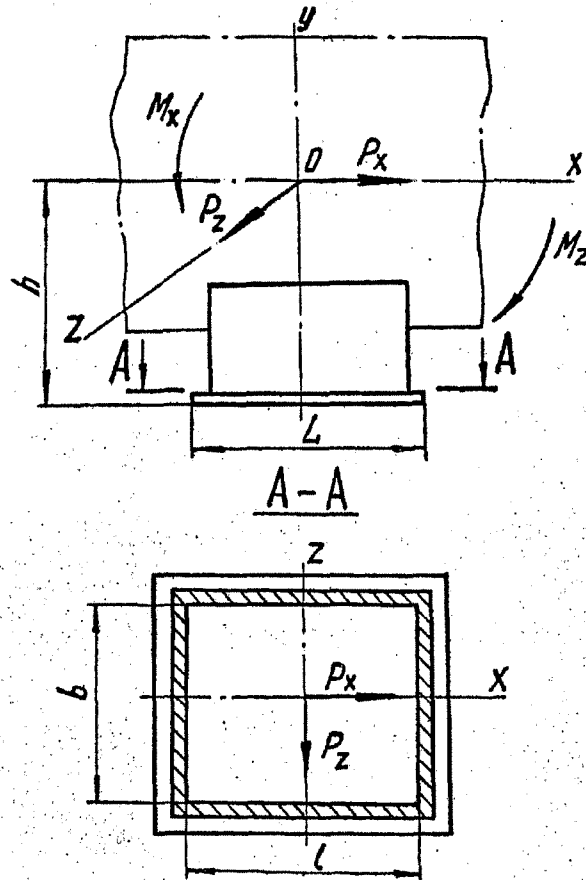

- $P_x$  и  $P_z$  — горизонтальные усилия, действующие на опору, кгс;  
 $M_x$  и  $M_z$  — изгибающие моменты от сил, соответственно  $P_z$  и  $P_x$ , действующие относительно осей  $X$  и  $Z$ , кгс·м;  
 $W_x$  и  $W_z$  — моменты сопротивления изгибу сечения сварных швов относительно осей  $X$  и  $Z$ , см<sup>3</sup>;  
 $h$  — расстояние от места приложения сил до сечения сварных швов, см;  
 $F$  — площадь сечения сварных швов, см<sup>2</sup>.

Исполнения опор по			Для трубопро- водов Dн, мм	h, мм	F, см <sup>2</sup>	W <sub>x</sub> , см <sup>3</sup>	W <sub>z</sub> , см <sup>3</sup>	Допускаемые изгибающие моменты от сил P <sub>x</sub> и P <sub>z</sub> кН·см (кгс·м) при			
ОСТ 34-10-616	ОСТ 34-10-617	ОСТ 34-10-618						P <sub>z</sub> = P <sub>x</sub>		P <sub>z</sub> = 0,5P <sub>x</sub>	
								M <sub>x</sub>	M <sub>z</sub>	M <sub>x</sub>	M <sub>z</sub>
01 и 02	01 и 02	01 и 02	57	129	5	6	11	40	40	30	60
03 и 04	03 и 04	03 и 04	76	138	6	11	15	65	65	45	90
05 и 06	05 и 06	05 и 06	89	145							
07 и 08	07 и 08	—	108	154	10	32	32	155	155	102	205
11 и 12	—	07 и 08			13	45	55	230	230	162	325
09 и 10	09 и 10	—		204	10	32	32	155	155	102	205
13 и 14	—	09 и 10	13		45	55	230	230	162	325	
15 и 16	11 и 12	—	133	167	10	32	32	155	155	102	205
19 и 20	—	11 и 12			13	45	55	234	234	158	317
17 и 18	13 и 14	—		217	10	32	32	155	155	108	217
21 и 22	—	13 и 14	13		45	55	238	238	163	326	
23 и 24	15 и 16	—	159	180	11	39	36	182	182	119	238
27 и 28	—	15 и 16			14	54	62	270	270	180	360
25 и 26	17 и 18	—		230	11	39	36	184	184	120	240
29 и 30	—	17 и 18	14		54	62	276	276	184	368	

Приложение 2  
(Лист 2)

ОСТ 34-10-616-93 ÷ ОСТ 34-10-618-93

Исполнения опор по			Для трубопро- водов Ди, мм	h, мм	F, см <sup>2</sup>	W <sub>x</sub> , см <sup>3</sup>	W <sub>z</sub> , см <sup>3</sup>	Допускаемые изгибающие моменты от сил P <sub>x</sub> и P <sub>z</sub> кН·см (кгс·м) при			
ОСТ 34-10-616	ОСТ 34-10-617	ОСТ 34-10-618						P <sub>z</sub> = P <sub>x</sub>		P <sub>z</sub> = 0,5 P <sub>x</sub>	
								M <sub>x</sub>	M <sub>z</sub>	M <sub>x</sub>	M <sub>z</sub>
31 и 32	19 и 20	—	219	210	25	129	118	600	600	388	777
35 и 36	—	19 и 20			28	161	170	780	780	515	1030
33 и 34	21 и 22	—		260	25	129	118	600	600	396	793
37 и 38	—	21 и 22			28	161	170	780	780	533	1066
39 и 40	23 и 24	—	273	236	26	150	130	675	675	440	870
43 и 44	—	23 и 24			30	186	186	880	880	580	1160
41 и 42	25 и 26	—		286	26	150	130	675	675	440	880
45 и 46	—	25 и 26			30	186	186	890	890	590	1180
47 и 48	27 и 28	—	325	262	38	316	261	1315	1315	860	1720
51 и 52	—	27 и 28			45	414	414	1860	1860	1249	2498
49 и 50	29 и 30	—		312	38	316	261	1340	1340	865	1730
53 и 54	—	29 и 30			45	414	414	1910	1910	1267	2535
55 и 56	31 и 32	—	377	288	38	316	261	1340	1340	860	1720
59 и 60	—	31 и 32			45	414	414	1900	1900	1257	2515
57 и 58	33 и 34	—		338	38	316	261	1350	1350	880	1760
61 и 62	—	33 и 34			45	414	414	1930	1930	1285	2570

ОСТ 34-10-616-93 ÷ ОСТ 34-10-618-93  
 Приложение 2  
 (Лист 3)

Исполнения опор по			Для продольно- балок Дн, мм	h, мм	F, см <sup>2</sup>	W <sub>x</sub> , см <sup>3</sup>	W <sub>z</sub> , см <sup>3</sup>	Допускаемые изгибающие моменты от сил P <sub>x</sub> и P <sub>z</sub> кН·см (кгс·м) при			
ОСТ 34-10-616	ОСТ 34-10-617	ОСТ 34-10-618						P <sub>z</sub> = P <sub>x</sub>		P <sub>z</sub> = 0,5 P <sub>x</sub>	
								M <sub>x</sub>	M <sub>z</sub>	M <sub>x</sub>	M <sub>z</sub>
63 и 64	35 и 36	—	426	314	67	748	583	2880	2880	1845	3690
67 и 68	—	35 и 36			84	1056	1056	4945	4945	3225	6450
65 и 66	37 и 38	—		364	67	748	583	2900	2900	1870	3740
69 и 70	—	37 и 38			84	1056	1056	5250	5250	3430	6860
71 и 72	39 и 40	—	478	340	67	748	583	2900	2900	1870	3730
75 и 76	—	39 и 40			84	1056	1056	5120	5120	3340	6680
73 и 74	41 и 42	—		390	67	748	583	2900	2900	1870	3730
77 и 78	—	41 и 42			84	1056	1056	5370	5370	3520	7040
79 и 80	43 и 44	—	530	365	67	748	583	3070	3070	1970	3940
83 и 84	—	43 и 44			95	1266	1425	5980	5980	4030	8060
81 и 82	45 и 46	—		415	67	748	583	3110	3110	1990	3980
85 и 86	—	45 и 46			95	1266	1425	6100	6100	4100	8200
87 и 88	47 и 48	—	630	415	79	1480	712	3940	3940	2490	4980
91 и 92	—	47 и 48			106	1692	1692	8590	8590	5600	11200
89 и 90	49 и 50	—		465	79	1480	712	3950	3950	2500	5000
93 и 94	—	49 и 50			106	1692	1692	8695	8695	11530	5760

Приложение 2  
(лист 4)

ОСТ 34-10-616-93 = ОСТ 34-10-618-93



Исполнения опор по			Для трубопро- водов Дн, мм	h, мм	F, см <sup>2</sup>	W <sub>x</sub> , см <sup>3</sup>	W <sub>z</sub> , см <sup>3</sup>	Допускаемые изгибающие моменты от сил P <sub>x</sub> и P <sub>z</sub> кг·см (кГс·м) при			
ОСТ 34-10-616	ОСТ 34-10-617	ОСТ 34-10-618						P <sub>z</sub> = P <sub>x</sub>		P <sub>z</sub> = 0,5 P <sub>x</sub>	
								M <sub>x</sub>	M <sub>z</sub>	M <sub>x</sub>	M <sub>z</sub>
95 и 96	51 и 52	—	720	460	100	1670	1250	6530	6530	4150	8300
99 и 100	—	51 и 52			129	2478	2478	10850	10850	6945	13890
97 и 98	53 и 54	—		510	100	1670	1250	6630	6630	4200	8400
101 и 102	—	53 и 54	129		2478	2478	11000	11000	7290	14580	
103 и 104	55 и 56	—	820	510	100	1670	1250	6630	6630	4200	8400
107 и 108	—	55 и 56			129	2478	2478	11000	11000	7290	14580
105 и 106	57 и 58	—		560	100	1670	1250	6630	6630	4200	8400
109 и 110	—	57 и 58	129		2478	2478	11140	11140	7390	14780	
111 и 112	59 и 60	—	920	560	140	2595	1802	9880	9880	6215	12430
115 и 116	—	59 и 60			187	4190	4190	19480	19480	12680	25360
113 и 114	61 и 62	—		610	140	2595	1802	9940	9940	6250	12500
117 и 118	—	61 и 62	187		4190	4190	20130	20130	13170	26340	
119 и 120	63 и 64	—	1020	610	140	2595	1802	9940	9940	6250	12500
123 и 124	—	63 и 64			187	4190	4190	20130	20130	13170	26340
121 и 122	65 и 66	—		660	140	2595	1802	9940	9940	6450	12900
125 и 126	—	65 и 66			187	4190	4190	20790	20790	13580	27160

ОСТ 34-10-616-93 - ОСТ 34-10-618-93

Приложение 2  
(лист 5)

Исполнения опор по			Для трубопро- водов Ди, мм	h, мм	F, см <sup>2</sup>	W <sub>x</sub> , см <sup>3</sup>	W <sub>z</sub> , см <sup>3</sup>	Допускаемые изгибающие моменты от сил P <sub>x</sub> и P <sub>z</sub> кН·см (кгс·м) при			
ОСТ 34-10-616	ОСТ 34-10-617	ОСТ 34-10-618						P <sub>z</sub> = P <sub>x</sub>		P <sub>z</sub> = 0,5 P <sub>x</sub>	
								M <sub>x</sub>	M <sub>z</sub>	M <sub>x</sub>	M <sub>z</sub>
127 и 128	67 и 68	—	1220	710	166	3647	2675	14300	14300	9090	18180
131 и 132	—	67 и 68			215	5534	5534	28110	28110	18640	37280
129 и 130	69 и 70	—		760	166	3647	2675	14360	14360	9120	18240
133 и 134	—	69 и 70			215	5534	5534	28350	28350	18800	37600
135 и 136	71 и 72	—	1420	810	166	3647	2675	14400	14400	9150	18300
139 и 140	—	71 и 72			229	6073	6456	32070	32070	21420	42850
137 и 138	73 и 74	—		860	166	3647	2675	14400	14400	9150	18300
141 и 142	—	73 и 74			229	6073	6456	32160	32160	21585	43170
143 и 144	75 и 76	—	1620	910	218	5252	3616	20100	20100	12650	25300
147 и 148	—	75 и 76			293	8555	8555	44130	44130	29250	58500
145 и 146	77 и 78	—		960	218	5252	3616	20160	20160	12650	25300
149 и 150	—	77 и 78			293	8555	8555	44350	44350	29420	58850

Приложение 2  
(лист 6)

ОСТ 34-10-616-93 + ОСТ 34-10-618-93

ОСТ 34-10-615-93=ОСТ 34-10-623-93

Приложение 3  
(Лист Б)

Опоры хомутовые и бугельные

Исполнение опор по ОСТ 34-10-617 ОСТ 34-10-618 для трубопроводов из стали		Для трубопроводов Dн, мм	Исполнения опор по рабочим чертежам			
			18-192.000 и 18-194.000		18-193.000 и 18-150.000	
углер.	корроз.		скользящие		неподвижные	
			углерод.	корроз.	углерод.	корроз.
01	02	57	18-192.000	18-192.000-01	18-193.000	18-193.000-01
03	04	76	-02	-03	-02	-03
05	06	89	-04	-05	-04	-05
07	08	108	-06	-07	-06	-07
09	10		-08	-09	-08	-09
11	12	133	-10	-11	-10	-11
13	14		-12	-13	-12	-13
15	16	159	-14	-15	-14	-15
17	18		-16	-17	-16	-17
19	20	219	18-194.000	18-194.000-01	18-150.000	18-150.000-01
21	22		-02	-03	-02	-03
23	24	273	-04	-05	-04	-05
25	26		-06	-07	-06	-07
27	28	325	-08	-09	-08	-09
29	30		-10	-11	-10	-11
31	32	377	-12	-13	-12	-13
33	34		-14	-15	-14	-15
35	36	426	-16	-17	-16	-17
37	38		-18	-19	-18	-19

ОСТ 34-10-615-93 ÷ ОСТ 34-10-623-93

Приложение 3  
(лист 7)

Опоры хомутовые и бугельные

Исполнения опор по ОСТ 34-10-617 ОСТ 34-10-618 для трубопроводов из стали		Для трубопроводов Dн, мм	Исполнения опор по рабочим чертежам			
			Л8-192.000 и Л8-194.000		Л8-193.000 и Л8-150.000	
углер.	корроз.		скользящие		неподвижные	
			углерод.	корроз.	углерод.	корроз.
39	40	478	Л8-194.000-20	Л8-194.000-21	Л8-150.000-20	Л8-150.000-21
41	42		-22	-23	-22	-23
43	44	530	-24	-25	-24	-25
45	46		-26	-27	-26	-27
47	48	630	-28	-29	-28	-29
49	50		-30	-31	-30	-31
51	52	720	-32	-33	-32	-33
53	54		-34	-35	-34	-35
55	56	820	-36	-37	-36	-37
57	58		-38	-39	-38	-39
59	60	920	-40	-41	-40	-41
61	62		-42	-43	-42	-43
63	64	1020	-44	-45	-44	-45
65	66		-46	-47	-46	-47
67	68	1220	-48	-49	-48	-49
69	70		-50	-51	-50	-51
71	72	1420	-52	-53	-52	-53
73	74		-54	-55	-54	-55
75	76	1620	-56	-57	-56	-57
77	78		-58	-59	-58	-59

**ПРИЛОЖЕНИЕ Б**  
(справочное)

**ТУ 34-42-10380-83 «ОПОРЫ И ПОДВЕСКИ СТАНЦИОННЫХ  
ТРУБОПРОВОДОВ С ПАРАМЕТРАМИ СРЕДЫ  $P_{раб} \leq 2,2$  МПа (22 кгс/см<sup>2</sup>) И  
 $t_{раб.} \leq 425$  °С ТЭС, АЭС И ПЫЛЕГАЗОВОЗДУХОПРОВОДОВ ТЭС ИЗ  
УНИФИЦИРОВАННЫХ ДЕТАЛЕЙ. ТЕХНИЧЕСКИЕ УСЛОВИЯ»**

Министерство энергетики и электрификации СССР

Главтеплоэнергомонтаж

621.88:621.643

ОКП 31 1311

УДК 621.014.

Группа Ж34

СОГЛАСОВАНО

УТВЕРЖДАЮ

Главный инженер Главного  
производственно-технического  
управления по строительству

Главный инженер  
Главтеплоэнергомонтажа

*В.Г. Чумаченко*  
В.Г. Чумаченко  
"9" 04 1982 г.

*А.А. Федоров*  
А.А. Федоров  
"9" апреля 1982 г.  
20 сентября 1983 г.

*В.А. Федоров*  
9.04.82

ОПОРЫ И ПОДВЕСКИ СТАНЦИОННЫХ ТРУБОПРОВОДОВ  
С ПАРАМЕТРАМИ СРЕДЫ  $P_{раб} \leq 2,2 \text{ МПа}$  (22 кгс/см<sup>2</sup>) и  
 $t_{раб.} \leq 425^\circ\text{C}$  ТЭС, АЭС и ПЫЛЕГАЗОВОЗДУХОПРОВОДОВ  
ТЭС ИЗ УНИФИЦИРОВАННЫХ ДЕТАЛЕЙ

Технические условия

ТУ 34-42-10380-83

(взамен ТУ 34-42-5323-76, ТУ 34-42-12003-78)

Срок введения с 01.10.83

Срок действия до ~~01.10.88~~

01.06.92

СОГЛАСОВАНО

Заместитель начальника

Главный инженер

ВПО Союзатомэнерго

Ленинградского филиала

*Д.В. Марков*  
Д.В. Марков

института

"6" 04 1982 г.

"Энергомонтажпроект"

*А.М. Шагин*  
А.М. Шагин

"22" апреля 1982 г.

*В.А. Федоров*  
19.04.82

ГОСУДАРСТВЕННЫЙ КОМИТЕТ  
СССР ПО СТАНДАРТАМ  
(Госстандарт)

Безопасность и надежность в работе  
национальной промышленности

83.09.28 2401600

Продолжение на следующем листе

Продолжение титульного листа

Технические условия

ТУ 34-42-10380-83

СОГЛАСОВАНО

Главный инженер института

"Энергомонтажпроект"

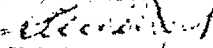
 А. Д. Шенин

" 21 " ~~ноября~~ 1982 г.

Главный инженер треста

"Теплоэнергооборудование"

 В. Н. Дробный

" 24 " февраля 1982 г.

Настоящие технические условия (далее по тексту ТУ) распространяются на опоры и подвески стационарных трубопроводов с параметрами среды  $P_{раб} \leq 2,2 \text{ МПа} (22 \text{ кгс/см}^2)$  и  $t_{раб} \leq 425^\circ\text{C}$  ТЭС, АЭС и пылегазовоздухопроводов из унифицированных деталей.

Настоящие ТУ устанавливают требования, соблюдение которых должно обеспечивать оптимальный уровень качества изделий при изготовлении.

Пример условного обозначения при заказе подвески пружинной с тягой ( ПТ)  $d=12 \text{ мм}$ ,  $L_1=4295 \text{ мм}$  с учетом длины  $L_2=530 \text{ мм}$ , шифр блока пружинного БП-02, исполнения 1, для трубопроводов из углеродистой стали, изготовленной по черт. ПГВТУ 256-79:

Подвеска ПТ12х4825-БП-02-1У ПГВТУ 256-79

Пример условного обозначения при заказе опоры для трубопровода из коррозионностойкой стали  $D_n=426 \text{ мм}$ , с  $H=100 \text{ мм}$ , применяемой в качестве скользящей, изготовленной по черт. Л8-190.000-35 :

Опора скользящая 426К-100 Л8-190.000-35

ТУ 34-42-10380-83

Изм.	Лист	№ докум.	Подпись	Дата	Лит.	Лист	Итого
Разраб.	Шнейдеров	05.81			А	3	41
Провер.	Беллев	03.82					
Изд.	Д.И.И.	04.82					

Опоры и подвески стационарных трубопроводов с параметрами среды  $P_{раб} \leq 2,2 \text{ МПа} (22 \text{ кгс/см}^2)$  и  $t_{раб} \leq 425^\circ\text{C}$  ТЭС, АЭС и пылес.

ГОДЕЛ. И ЗВУД.  
ГЛИБ. ТУ ДУДА.  
ОБЪЕМ. ИМБ. ЛЕ



## I. ТЕХНИЧЕСКИЕ ТРЕБОВАНИЯ

Опоры и подвески станционных трубопроводов и пылегазовоздухопроводов должны соответствовать требованиям настоящих ТУ<sup>х</sup> и комплекта рабочей документации согласно:

I) альбома унифицированных чертежей "Опоры и подвески станционных трубопроводов с параметрами среды  $P_{раб} \leq 2,2$  МПа (22 кгс/см<sup>2</sup>) и  $t_{раб.} \leq 425^\circ\text{C}$  ТЭС, АЭС и пылегазовоздухопроводов из унифицированных деталей", состоящего из трех частей:

I часть. Унифицированные детали подвесок.

Чертежи: Л8-167-Л8-170, Л8-171.000-Л8-176.000, Л8-174.001, Л8-174.101, Л8-174.002, Л8-174.003, Л8-175.001, Л8-175.100, Л8-175.002, Л8-175.003, Л8-175.004, Л8-175.005, Л8-177.001, Л8-177.100, Л8-177.002, Л8-178.000, Л8-179.000, Л8-179.200, Л8-179.100, Л8-181.000;

II часть. Опоры подвижные и неподвижные.

Чертежи: Л8-133.000, Л8-141.000, Л8-144.000-Л8-148.000, Л8-190.000-Л8-200.000;

III часть. Подвески жесткие и пружинные.

Чертежи: ПГВТУ 250-79-ПГВТУ 268-79

2) ПГВУ 272-79-ПГВУ 274-79, ПГВУ 281-79-ПГВУ 283-79, ПГВУ 286-79.

Изготовление опор и подвесок должно производиться по технологии предприятия-изготовителя, разработанной в соответствии с

---

х Перечень документов, упомянутых в ТУ, указан в приложении Б.

опоры и подвески <sup>XX</sup>.

Все положения принятой технологии изготовления должны быть отражены в технологической документации или производственных инструкциях, регламентирующих содержание и порядок выполнения всех технологических и контрольных операций.

### I. I. Основные параметры и размеры

I. I. I. Размеры и масса опор и подвесок различных типоразмеров должны соответствовать величинам, установленным в рабочих чертежах: Л8-167÷Л8-170, Л8-171.000÷Л8-176.000, Л8-174.001÷Л8-174.003, Л8-174.101, Л8-175.100, Л8-175.001÷Л8-175.005, Л8-177.100, Л8-177.001, Л8-177.002, Л8-178.000, Л8-179.000, Л8-179.200, Л8-179.100, Л8-181.000, Л8-183.000, Л8-141.000, Л8-144.000÷Л8-148.000, Л8-190.000÷Л8-200.000, ШВТУ250-79÷ШВТУ268-79, ШВУ272-79÷ШВУ274-79, ШВУ281-79÷ШВУ283-79, ШВУ286-79 и до 01.01.85г. по документации, указанной в приложении 7, а элементов крепления трубопроводов и пылегазовоздуховодов, именуемых как "металл для крепления трубопроводов и ШВ" - величинам установленным в чертежах организаций - разработчиков проектов трубопроводов и пылегазовоздуховодов.

и Разрешается изготовление:

- 1) элементов крепления трубопроводов и пылегазовоздуховодов, именуемых как "металл для крепления трубопроводов и ШВ" в спецификациях чертежей организаций-разработчиков проектов трубопроводов и пылегазовоздуховодов;
- 2) опор и подвесок - по документации указанной в приложении 7 до 01.01.85 года согласно писем Госотроя СССР №АБ-3370-20/4 от 17.06.82 и Госстандарта № 17/1433 от 29.09.82

Изм.	Лист	№ докум.	Подп.	Дата

ТУ 34-42-10330-83

Лист

5

## 1.2. Характеристики

1.2.1. Для изготовления опор и подвесок должны использоваться полуфабрикаты и сварочные материалы, указанные в рабочей документации на опоры и подвески.

1.2.2. Соответствие упаковки и маркировки, качества и характеристик полуфабрикатов и сварочных материалов установленным требованиям и нормам стандартов и технических условий на их поставку (которые указаны в рабочей документации) должно быть подтверждено сертификатами предприятий-поставщиков.

1.2.3. При отсутствии сертификатов или полных данных в них, полуфабрикаты и сварочные материалы могут применяться при условии проведения на предприятии-изготовителе опор и подвесок всех или недостающих испытаний и исследований на соответствие требованиям стандартов на их поставку.

1.2.4. Тип, геометрические размеры и форма сварных швов должны удовлетворять требованиям рабочей документации и соответствующих стандартов, указанных в этой документации.

1.2.5. Поверхность сварного шва должна быть без трещин, прожогов, незаплавленных кратеров, наплывов и пор. Допускаются подрезы глубиной до 0,5 мм.

1.2.6. Размеры изделий, с неуказанными предельными отклонениями в рабочей документации, должны быть выполнены с отклонениями по 14-му качеству СТ СЭВ 145-75 или классу точности "средний" СТ СЭВ 302-76.

1.2.7. На поверхности изделий (опор и подвесок) не допускаются забоины, трещины, пленки, рванины, раковины и расслоения.

## 1.3. Комплектность

1.3.1. В комплект поставки согласно "Положения о поставках продукции производственно-технического назначения" (если иной порядок не установлен обязательными для предприятия-изготовителя

и заказчика правилами или договором), должны входить:

- 1) опоры и подвески в собранном виде;
- 2) свидетельство об изготовлении (по форме приложения 2 настоящих ТУ) - 1 экз.
- 3) комплектовочная ведомость (по форме приложения 3 настоящих ТУ) - 2 экз.
- 4) отправочная ведомость (по форме приложения 4 настоящих ТУ) - 2 экз.
- 5) упаковочный лист на каждое грузовое место (по форме приложения 5 настоящих ТУ) - 2 экз.

1.3.2. Допускается поставка опор и подвесок отдельными деталями на заводы КВОНТ В.О. "Союзэнергомонтаж" по кооперации.

#### 1.4. Маркировка

1.4.1. Готовые опоры и подвески должны иметь маркировку предприятия-изготовителя.

1.4.2. Маркировка должна наноситься непосредственно на изделия ударным способом, эмалью ПФ-115 по ГОСТ 6465-76 или электрографическим способом шрифтом по ГОСТ 2930-62 и сохраняться до монтажа. Высота шрифта не должна быть менее 5 мм.

Место маркировки определяется предприятием-изготовителем, если оно не указано на чертеже, и обводится яркой несмываемой краской.

1.4.3. На изделия из коррозионностойкой стали необходимо перенести маркировку, имеющуюся на полуфабрикатах, и сохранить ее до полного изготовления.

1.4.4. Маркировка готовых изделий должна содержать следующие данные:

- 1) наименование или товарный знак предприятия-изготовителя;
- 2) номер заказа;

- 3) условное обозначение опоры или подвески без их наименования согласно требованиям чертежа на опору или подвеску (см. введение);
- 4) год изготовления;
- 5) массу в т;
- 6) клеймо отдела технического контроля (далее по тексту ОТК) предприятия-изготовителя.

1.4.5. Маркировка всех грузовых мест должна выполняться в соответствии с требованиями ГОСТ 14192-77.

#### 1.5. Упаковка

1.5.1. Все пригодные к отправке заказчику опоры и подвески должны подлежать временной противокоррозионной защите на период их хранения и транспортирования в соответствии с требованиями ГОСТ 9.014-78 по группе изделий У с учетом требований п.4.3. настоящих ТУ в части воздействия климатических факторов внешней среды, при этом вариант защиты должен обеспечивать сохранность изделий без переконсервации не менее одного года со дня отправки их заказчику.

1.5.2. Детали опор и подвесок из коррозионностойкой стали временной противокоррозионной защите не подвергают.

1.5.3. Допускается все необработанные поверхности опор и подвесок (кроме деталей, изготовленных из коррозионностойких сталей) покрывать грунтовкой ФЛ-03к по ГОСТ 9109-81 в один слой или по согласованию с заказчиком другими равнозначными лакокрасочными материалами.

Изделия, поставляемые в районы с умеренным климатом, могут быть покрыты лаком БТ-577 по ГОСТ 5631-79 в два слоя.

1.5.4. Качество противокоррозионной защиты должно удовлетворять требованиям ГОСТ 9.014-78.

1.5.5. Качество лакокрасочного покрытия должно удовлетворять требованиям ГОСТ 9.032-74, класс покрытия УЦ.

1.5.6. При обеспечении защиты изделий от коррозии упаковыванием, допускается исключать применение средств временной противокоррозионной защиты.

1.5.7. Перед упаковкой изделия должны быть скомплектованы в соответствии с требованиями п.1.3. настоящих ТУ.

1.5.8. Упаковка опор и подвесок (способы упаковки в зависимости от количества изделий в единице упаковки, условий их хранения и транспортирования, требования к транспортной таре и материалам, применяемым при упаковке, порядок размещения и способы укладки в транспортную тару и группирование изделий без тары путем создания крупной грузовой единицы и т.п.) должна осуществляться по чертежам предприятия-изготовителя опор и подвесок, разработанным в соответствии с нормативными требованиями транспортных министерств, осуществляющих перевозку, с учетом требований ГОСТ 15846-79, ГОСТ 21929-76, а также дополнительных требований настоящих ТУ.

1.5.9. Мелкие детали и сборочные единицы опор и подвесок должны быть уложены в деревянные ящики типа Ш по ГОСТ 2991-76, внутренняя поверхность которых должна быть выстлана водонепроницаемым материалом, не содержащим хлоридов, а битумные и дегтевые материалы не должны контактировать с поверхностью изделий, при этом должна быть исключена возможность перемещения изделий внутри тары.

1.5.10. Товаросопроводительная документация, указанная в п.1.3.1., должна быть завернута в полиэтиленовую пленку по ГОСТ 10354-73, вложена в пакет из водонепроницаемой бумаги по ГОСТ 8828-75 и помещена в тару первого грузового места, если изделия отправляются в тару.

При поставке изделий без тары, товаросопроводительная

				ТУ 31-42-10380-83	Лист
лист	из докум.	Подп.	д.т.п.		9

документация должна быть помещена в пенал с крышкой, изготовленный из металлической трубы или хлорвиниловой трубки с внутренним диаметром не менее 40 мм. Пенал должен прикрепляться проволокой непосредственно к изделию первого грузового места рядом с транспортной маркировкой.

**1.5.11.** Каждое грузовое место должно иметь упаковочные листы в соответствии с требованиями п.1.3.1.

Один экземпляр упаковочного листа должен быть помещен внутри того грузового места, на которое он составлен или же обернут в полиэтиленовую пленку, вложен в хлорвиниловую трубку с внутренним диаметром не менее 20 мм и длиной 250-300 мм, при этом концы трубки запаиваются или закрываются деревянными пробками и шпигуются, и прикреплен рядом с транспортной маркировкой соответствующего грузового места изделий, отправляемых без тары.

Комплекты вторых экземпляров упаковочных листов всех грузовых мест укладывается вместе с товаросопроводительной документацией в первое грузовое место.

**1.5.12.** Масса одного грузового места при ручной погрузке не должна быть более 80 кг.

**1.6.** Надежность и стабильность параметров

**1.6.1.** Опоры и подвески, при выполнении всех требований настоящих ТУ и конструкторской документации, должны сохранять исправное и работоспособное состояние в течение и после транспортирования и хранения.

**1.6.2.** Срок службы опор и подвесок, при соблюдении условий эксплуатации их в составе трубопроводов и пнегазовоздухопроводов в пределах установленных параметров, должен быть 30 лет.

## 2. ПРАВИЛА ПРИЕМКИ

2.1. В процессе изготовления опор и подвесок предприятие-изготовитель должно осуществлять систематический контроль качества работ и выполнение требований настоящих ТУ.

2.2. Перед запуском в производство каждая партия полуфабрикатов и сварочных материалов должна быть подвергнута сплошному контролю на соответствие требованиям п.п. I.2.1.-I.2.3.

2.3. Для проверки соответствия опор и подвесок требованиям настоящих ТУ предприятие-изготовитель должно проводить приемо-сдаточные испытания.

Каждая опора или подвеска предьявляется к приемке.

Приемо-сдаточные испытания должны заключаться в сплошной проверке:

- 1) геометрических размеров на соответствие требованиям п. I.1.1., п. I.2.6.;
- 2) качества сварных соединений на соответствие требованиям п. I.2.4., п. I.2.5.;
- 3) качества поверхности на соответствие требованиям п. I.2.7.;
- 4) комплектности, маркировки и упаковки на соответствие требованиям подразделов I.3.-I.5.

2.4. Изготовленные опоры и подвески должны быть приняты ОТК предприятия-изготовителя до нанесения покрытий, приемку качества покрытий следует производить дополнительно после их выполнения.

2.5. Комплектность, наличие и качество маркировки изделий должны быть приняты ОТК до упаковки, приемка упаковки и транспортной маркировки должна производиться после их выполнения.

Изм.	Лист	№ докум.	Подп.	Дата

ТУ 34-42-10380-83

Лист

II



2.6. Качество изделий считается неудовлетворительным, если по какому-либо из показателей будут обнаружены отклонения, выходящие за пределы требований и норм, установленных стандартами, унифицированными чертежами и настоящими ТУ.

2.7. Дефекты изделий должны быть устранены.

2.8. После устранения дефектов должен производиться повторный контроль лишь по тому из показателей, по которому были получены неудовлетворительные результаты и только на тех участках изделия, на которых они были обнаружены.

2.9. Бракуется изделие, устранение дефектов в котором технически невозможно или экономически нецелесообразно.

### 3. МЕТОДЫ КОНТРОЛЯ

3.1. На соответствие требованиям п.п. I.2.1.-I.2.3. должен производиться технический осмотр.

3.2. На соответствие требованиям п. I.1.1., п. I.2.4., п. I.2.6. должны производиться обмеры с помощью инструментов, указанных в приложении I настоящих ТУ.

3.3. На соответствие требованиям п. I.2.5. и п. I.2.7. должен производиться внешний осмотр.

3.4. На соответствие требованиям подразделов I.3.-I.5. должен производиться технический контроль по чертежам, спецификациям, ведомостям, упаковочным листам и другим отправочным документам, а состояние - внешним осмотром.

#### 4. ТРАНСПОРТИРОВАНИЕ И ХРАНЕНИЕ

4.1. Погрузка опор и подвесок, расположение и крепление их на транспортных средствах осуществляется в соответствии с требованиями технической документации предприятия-изготовителя.

4.1.1. При погрузке изделий должно быть обеспечено: соответствие груза отправочной документации, соблюдение правил безопасности, надежность крепления груза на транспорте, нанесенная маркировка должна быть на видном месте.

4.1.2. Согласно действующим правилам транспортирование допускается всеми видами транспорта:

- 1) железнодорожным - в соответствии с требованиями "Правил перевозки грузов";
- 2) автомобильным - в соответствии с требованиями "Правил перевозки грузов автомобильным транспортом";
- 3) морским - в соответствии с требованиями "Общих правил перевозки грузов, пассажиров и багажа по морским путям сообщения на судах Министерства морского флота СССР";
- 4) речным - в соответствии с требованиями "Правил перевозки грузов";
- 5) авиационным - в соответствии с требованиями "Правил перевозки пассажиров, багажа и грузов по воздушным линиям СССР".

4.2. Хранение готовых изделий должно производиться согласно "Инструкции о порядке хранения энергетического оборудования на объектах Министерства энергетики и электрификации СССР", утвержденной приказом Министра от 15.07.67 № 116.

4.3. Условия хранения и транспортирование опор и подвесок в части воздействия климатических факторов внешней среды должны соответствовать группе ЖІ по ГОСТ 15150-69, при морских перевозках - по группе ОЖІ.

4.4. За порчу груза в пути предприятие-изготовитель ответственности не несет.

## 5. УКАЗАНИЯ ПО ЭКСПЛУАТАЦИИ

5.1. Монтаж опор и подвесок, поставляемых по настоящим ТУ, должен производиться по утвержденному проекту производства монтажных работ.

5.2. Монтажный шов приварки элементов опор и подвесок к трубопроводам и пылегазовоздухопроводам должен быть выполнен и проконтролирован в соответствии с требованиями:

- 1) "Правил устройства и безопасной эксплуатации трубопроводов пара и горячей воды", Госгортехнадзора СССР - для трубопроводов, на которые распространяется действие этих правил;
- 2) "Основных положений по сварке и наплавке узлов и конструкций атомных электростанций, опытных и исследовательских ядерных реакторов и установок ОП1513-72" и "Правил контроля сварных соединений и наплавки узлов и конструкций атомных электростанций, опытных и исследовательских ядерных реакторов и установок ПК 1514-72" - для трубопроводов, на которые распространяется действие "Правил устройства и безопасной эксплуатации оборудования атомных электростанций, опытных и исследовательских ядерных реакторов и установок" Госгортехнадзора СССР;
- 3) "Правил устройства и безопасной эксплуатации трубопроводов для горючих, токсичных и сжиженных газов ПУТ-69" Госгортехнадзора СССР - для трубопроводов, на которые распространяется действие этих правил;
- 4) "Строительных норм и правил. Правил производства и приемки работ. Технологическое оборудование. Основные положения СНиП Ш-31-78" Госстроя СССР для пылегазовоздухопроводов и трубопроводов, на которые распространяется действие этих правил.

ТУ 34-42-10380-83

Лист

16

ГЗМ.	ЛЯСТ	№ докум.	Подп.	Дата
------	------	----------	-------	------

5.3. Эксплуатация опор и подвесок должна производиться по инструкциям, разработанным заказчиком в соответствии с требованиями "Правил технической эксплуатации электрических станций и сетей", утвержденным Министерством энергетики и электрификации СССР 30 августа 1976 г.

5.4. Нагрузки на опоры и подвески не должны превышать расчетных величин, указанных в конструкторской документации.

Изм.	Лист	№ докум.	Подпись	Дата

ТУ 34-42-10380-83

Лист  
17

## 6. ГАРАНТИИ ИЗГОТОВИТЕЛЯ

6.1. Изготовитель гарантирует соответствие опор и подвешек требованиям настоящих ТУ при соблюдении условий транспортирования, хранения, монтажа и эксплуатации.

6.2. Гарантийный срок эксплуатации - 12 месяцев со дня ввода в эксплуатацию, при этом ввод в эксплуатацию должен быть осуществлен не позднее 9 месяцев со дня поступления изделий к заказчику.

6.3. Выявленные в процессе монтажа или в течение гарантийного срока эксплуатации дефекты, допущенные предприятием-изготовителем, устраняются им безвозмездно, или заказчиком с отнесением затрат на счет изготовителя.

**П Е Р Е Ч Е Н Ь**  
инструментов, необходимых для измерительного  
контроля изделий

- |   |              |
|---|--------------|
| 1. Линейки измерительные металлические. |              |
| Основные параметры и размеры            | ГОСТ 427-75  |
| 2. Рулетки измерительные металлические  | ГОСТ 7502-80 |
| 3. Шаблоны радиусные                    | ГОСТ 4126-82 |
| 4. Шаблоны ШС-2                         |              |
| 5. Штангенциркули                       | ГОСТ 166-80  |
| 6. Щупы                                 | ГОСТ 882-75* |

Изм.	Лист	№ докум.	Подп.	Дата

ТУ 34-42-10380-83



Приложение 2

Свидетельство № \_\_\_\_\_ об изготовлении опор и подвесок трубопровода (пылегазовоздухопровода) \_\_\_\_\_  
 (наименование трубопровода

по назначению)

(Наименование предприятия-изготовителя и его адрес)

Заказчик \_\_\_\_\_

Заказ № \_\_\_\_\_ Год изготовления \_\_\_\_\_

I. Сведения о материалах, из которых изготовлены детали опор и подвесок

№ пп	Наименование деталей	Количество	Марка стали	ГОСТ или ТУ

2. Сведения о сварке

Вид сварки и сварочные материалы, применявшиеся при изготовлении опор и подвесок \_\_\_\_\_

\_\_\_\_\_

\_\_\_\_\_

\_\_\_\_\_

\_\_\_\_\_

3. Заключение

Опоры и подвески \_\_\_\_\_

(указать обозначения

\_\_\_\_\_ (номера) чертежей)

изготовлены и проконтролированы в полном соответствии с требованиями рабочих чертежей и технических условий ТУ 34-42-10380-82 и признаны годными к работе при расчетных параметрах.

\_\_\_\_\_ 198 г.

Главный инженер завода-изготовителя \_\_\_\_\_

(подпись), (ф.и.о.)

Начальник ОТК завода-изготовителя \_\_\_\_\_

(подпись) (ф.и.о.)

м.п.

№ подл.	Подл. и дата	Взм. инв. №	Инв. № кубл.	Подл. и дата
---------	--------------	-------------	--------------	--------------

Приложение 3

(Наименование предприятия-изготовителя)

КОМПЛЕКТОВОЧНАЯ ВЕДОМОСТЬ

на опоры и подвески станционных трубопроводов (пылегазовоздухопроводов)

Объект \_\_\_\_\_

Лист № \_\_\_\_\_ Всего листов \_\_\_\_\_

Заказчик \_\_\_\_\_

Обозначение	Наименование	Кол-во шт.	Масса, кг		Подпись комплектовщика	Примечание
			I шт.	Общ.		
1	2	3	4	5	6	7

ТУ 34-42-10380-83

72

Приложение 4

ОТПРАВОЧНАЯ ВЕДОМОСТЬ

на опоры и подвески станционных трубопроводов

(пылегазовоздухопроводов)

№ вагонов	Наименование	Обозначение	Масса, кг	К-во шт.	Приме- чание
I	2	3	4	5	6

Приложение 5

УПАКОВОЧНЫЙ ЛИСТ

(наименование предприятия-изготовителя)

Место № \_\_\_\_\_

Масса места брутто \_\_\_\_\_

нетто \_\_\_\_\_

Заказчик \_\_\_\_\_

Заказ № \_\_\_\_\_

Объект \_\_\_\_\_

Перечень упакованных предметов (с указанием типа, модели, марки, сорта, размера, артикула, номера изделий)	Единица измерения (кг, штук, метров и т.п.)	Кол-во изделий	Примечание

Упаковку произвел

Должность \_\_\_\_\_

(подпись)

(фамилия)

№ \_\_\_\_\_ 198 г.

## П Е Р Е Ч Е Н Ь

документов, на которые даны ссылки  
в ТУ 34-42-10380 -82

Обозначение документа	Наименование	Номер пункта ТУ
1	2	3
ГОСТ 9.014-78	ЕСЗКС. Временная противокоррозионная защита изделий. Общие технические требования	I.5.1.; I.5.4.
ГОСТ 9.032-74*	ЕСЗКС. Покрyтия лакокрасочные. Классификация и обозначения	I.5.5.
ГОСТ 2930-62**	Приборы измерительные. Шрифты и знаки	I.4.2.
ГОСТ 2991-76	Ящики дощатые неразборные для грузов массой до 500 кг. Общие технические условия	I.5.9.
ГОСТ 5631-79	Лак БТ-577. Технические условия	I.5.3.
ГОСТ 6465-76*	Эмали ПФ-115. Технические условия	I.4.2.
ГОСТ 8828-75*	Бумага двухслойная упаковочная. Общие технические условия	I.5.10.
ГОСТ 9109-81	Грунтовки ФЛ-03К и ФЛ-03Ж. Технические условия	I.5.3.

ТУ 34-42-10380 -83

Лист

25

№ лист	№ докум.	Подп.	дата
--------	----------	-------	------

Копировал Формат II

1	2	3
ГОСТ 10354-73	Пленка полиэтиленовая	I.5.10.
ГОСТ 14192-77*	Маркировка грузов	I.4.5.
ГОСТ 15150-69*	Машины, приборы и другие технические изделия. Исполнения для различных климатических районов. Категории, условия эксплуатации, хранения и транспортирования в части воздействия климатических факторов внешней среды	4.3.
ГОСТ 15846-79	Продукция, отправляемая в районы Крайнего Севера и труднодоступные районы.	
	Упаковка, маркировка, транспортирование и хранение	I.5.8.
ГОСТ 21929-76	Транспортирование грузов пакетами. Общие требования	I.5.8.
СТ СЭВ 145-75	ЕСДП. СЭВ. Общие положения. Ряды допусков и основных отклонений	I.2.6.
СТ СЭВ 302-76	Основные нормы взаимозаменяемости. Предельные отклонения размеров с неуказанными допусками	I.2.6.
Л8-167	Тяги гладкие	I,I.I.I.
Л8-168	Накладки	I,I.I.I.
Л8-169	Упоры	I,I.I.I.
Л8-170	Траверсы	I,I.I.I.
Л8-171.000	Лапы	I,I.I.I.

ТУ 34-42-10380-83

Лист  
26

1	2	3
Л8-172.000	Хомуты горизонтальных трубопроводов	I, I. I. I.
Л8-173.000	Хомуты вертикальных трубопроводов	I, I. I. I.
Л8-174.000	Блоки крепления подвесок	I, I. I. I.
Л8-174.001	Тяги резьбовые	I, I. I. I.
Л8-174.101	Тяги резьбовые	I, I. I. I.
Л8-174.002	Ушки	I, I. I. I.
Л8-174.003	Плиты	I, I. I. I.
Л8-175.000	Блоки подвесок с муфтой	I, I. I. I.
Л8-175.001	Муфты	I, I. I. I.
Л8-175.100	Муфты	I, I. I. I.
Л8-175.002	Шайбы	I, I. I. I.
Л8-175.003	Проушины	I, I. I. I.
Л8-175.004	Серьги	I, I. I. I.
Л8-175.005	Плавники	I, I. I. I.
Л8-176.000	Блоки подвесок	I, I. I. I.
Л8-177.100	Траверсы с тягами	I, I. I. I.
Л8-177.001	Диски	I, I. I. I.
Л8-177.002	Стакан	I, I. I. I.
Л8-178.000	Блоки пружинные сдвоенные	I, I. I. I.
Л8-179.000	Блоки пружинные опорные	I, I. I. I.
Л8-179.200	Стаканы	I, I. I. I.
Л8-179.100	Тяги с ушком	I, I. I. I.
Л8-181.000	Балки опорные	I, I. I. I.
Л8-138.000	Опора неподвижная для вертикальных коробов	I, I. I. I.



Продолжение приложения 6

1	2	3
Л8-141.000	Блок двухкатковый	I, I. I. I.
Л8-144.000	Блок катковый пружинный	I, I. I. I.
Л8-145.000	Втулка для прохода через перекрытие	I, I. I. I.
Л8-146.000	Втулка с колпаком для прохода через крышку	I, I. I. I.
Л8-147.000	Опора швеллерная скользящая и неподвижная	I, I. I. I.
Л8-148.000	Опора скользящая и неподвижная	I, I. I. I.
Л8-190.000	Опора приварная скользящая и неподвижная	I, I. I. I.
Л8-191.000	Опора приварная неподвижная	I, I. I. I.
Л8-192.000	Опора хомутовая скользящая	I, I. I. I.
Л8-193.000	Опора хомутовая неподвижная	I, I. I. I.
Л8-194.000	Опора бугельная скользящая	I, I. I. I.
Л8-195.000	Опора бугельная неподвижная	I, I. I. I.
Л8-196.000	Опора катковая	I, I. I. I.
Л8-197.000	Опора скользящая и неподвижная с направляющим хомутом	I, I. I. I.
Л8-198.000	Опора сварных отводов	I, I. I. I.
Л8-199.000	Опора крутоизогнутых отводов	I, I. I. I.
Л8-200.000	Опора трубчатая крутоизогнутых отводов	I, I. I. I.
ПГВ ТУ 250-79	Подвески жесткие с одной тягой	I, I. I. I.
ПГВ ТУ 251-79	Подвески жесткие хомутовые с одной тягой	I, I. I. I.

Продолжение приложения 6

1	2	3
ПГВТУ 252-79	Подвески жесткие с двумя тягами	I, I. I. I.
ПГВТУ 253-79	Подвески жесткие с плавниками	I, I. I. I.
ПГВТУ 254-79	Подвеска жесткая хомутовая с двумя тягами	I, I. I. I.
ПГВТУ 255-79	Подвеска жесткая с траверсой	I, I. I. I.
ПГВТУ 256-79	Подвеска пружинная с одной тягой	I, I. I. I.
ПГВТУ 257-79	Подвеска с одной тягой и опорным блоком пружинным	I, I. I. I.
ПГВТУ 258-79	Подвеска пружинная хомутовая с одной тягой	I, I. I. I.
ПГВТУ 259-79	Подвеска хомутовая с одной тягой и опорным блоком пружинным	I, I. I. I.
ПГВТУ 260-79	Подвеска пружинная с двумя тягами	I, I. I. I.
ПГВТУ 261-79	Подвеска с опорным блоком пружинным под балкой	I, I. I. I.
ПГВТУ 262-79	Подвеска с двумя тягами и опорными блоками пружинными	I, I. I. I.
ПГВТУ 263-79	Подвеска пружинная с плавниками	I, I. I. I.
ПГВТУ 264-79	Подвеска с плавниками и опорными блоками пружинными	I, I. I. I.
ПГВТУ 265-79	Подвеска пружинная хомутовая с двумя тягами	I, I. I. I.
ПГВТУ 266-79	Подвеска хомутовая с двумя тягами и опорными блоками пружинными	I, I. I. I.

— Продолжение приложения 6

I	2	3
ПГВТУ 267-79	Подвеска пружинная с траверсой	I, I. I. I.
ПГВТУ 268-79	Подвеска с траверсой и опорными	I, I. I. I.
	блоками пружинными	
	Правила устройства и безопас-	
	ной эксплуатации трубопроводов	
	пара и горячей воды. Утв. Госгортех-	
	надзором СССР, 10.03.70г., Изд.	
	"Недра", М., 1970	5.2.
ОП 1513-72	Основные положения по сварке	
	и наплавке узлов и конструкций	
	атомных электростанций, опытных	
	и исследовательских ядерных	
	реакторов и установок. Утв. Госгор-	
	технадзором СССР, 26.03.74. Изд.	
	"Металлургия", М., 1975	5.2.
ИЖ 1514-72	Правила контроля сварных соеди-	
	нений и наплавки узлов и конструк-	
	ций атомных электростанций, опыт-	
	ных и исследовательских ядерных	
	реакторов и установок. Утв. Госгор-	
	технадзором СССР, 26.03.74.	
	Изд. "Металлургия", 1975	5.2.
ПГВУ 272-79+	Опоры и подвески грузоподъем-	
+ПГВУ 274-79,		I., I. I. I.
ПГВУ 281-79+		
+ПГВУ 283-79,		
ПГВУ 286-79		

Продолжение приложения 6

I	2	3
-	Правила устройства и безопасной эксплуатации оборудования атомных электростанций, опытных и исследовательских ядерных реакторов и установок. Утв. Госгортехнадзором СССР, 20.04.72. Изд. "Металлургия", М., 1973.	5.2.
ПУГ - 69	Правила устройства и безопасной эксплуатации трубопроводов для горючих, токсичных и сжиженных газов. Изд. "Недра", М., 1970.	5.2.
СНП Ш-31-78	Правила производства и приемки работ. Технологическое оборудование. Основные положения. Стройиздат, М., 1979.	5.2.
-	Инструкция о порядке хранения энергетического оборудования на объектах Минэнерго СССР. Утв. приказом Министра от 15.07.67 № 116	4.2.
-	Правила перевозки грузов. Утв. МПС СССР. М., изд. Транспорт, 1977г.	4.1.2.
-	Правила перевозки грузов автомобильным транспортом. Утв. Министерством автомобильного	

Продолжение приложения 6

I	2	3
	<p>транспорта РСФСР. М., изд. Транспорт, 1979 г.</p> <p>- Общие правила перевозки грузов, пассажиров и багажа по морским путям сообщения на судах Министерства морского флота СССР. М., изд. Транспорт, 1963 г.</p> <p>- Правила перевозки грузов. Утв. Министерством речного флота РСФСР от 14.08.78 г. приказом № 114, М., изд. Транспорт, 1979 г.</p> <p>- Правила перевозки пассажиров, багажа и грузов по воздушным линиям СССР. Утв. Министерством гражданской авиации СССР от</p>	<p>4.1.2.</p> <p>4.1.2.</p> <p>4.1.2.</p>
	<p>02.08.71 г. М., Редакционно-издательский отдел Министерства, 1972 г.</p> <p>- Правила технической эксплуатации электрических станций и сетей. Утв. Минэнерго СССР 30.08.76 г.</p> <p>- Положение о поставках продукции производственно-технического назначения. Утверждено постановлением Совета Министров СССР от 9 апреля 1969 г. № 269</p>	<p>4.1.2.</p> <p>5.3.</p> <p>1.3.1.</p>

## П Е Р Е Ч Е Н Ь

МВН на опоры и подвески стационарных  
трубопроводов низкого давления и пылегазо-  
воздухопроводов тепловых электростанций

Номер чертежа	Наименование
I	2
МВН 942-67	Опоры швеллерные, неподвижные и скользящие
МВН 148-67	Опоры швеллерные скользящие направляющие
МВН 939-67	Опоры бескорпусные неподвижные
МВН 967-67	Втулки с колпаком для прохода через крышу
МВН 968-67	Втулки с колпаком для прохода через крышу.
	Колпаки
МВН 969-67	Втулки для прохода через перекрытие
МВН 970-67	Втулки для прохода через крышу и перекрытие.
	Крючок
МВН 2745-67	Опоры крутоизогнутых отводов
МВН 2746-67	Опоры крутоизогнутых отводов стойки
МВН 2747-67	Опоры пружинные крутоизогнутых отводов
МВН 2748-67	Опоры пружинные крутоизогнутых отводов.
	Блоки пружин
МВН 2749-67	Блоки пружин. Стаканы
МВН 2750-67	Стаканы. Плиты направляющие
МВН 2751-67	Блоки пружин. Щпильки
МВН 2763-67	Блоки подвесок для горизонтальных трубо-
	проводов $D_n 630 \div 1420$ . Балки

Продолжение приложения 7

I	2
МВН 2752-67	Опоры пружинные крутоизогнутых отводов. Ребра
МВН 2753-67	Опоры сварных отводов
МВН 2754-67	Опоры сварных отводов. Косынки
МВН 2755-67	Опоры сварных отводов. Седла
МВН 2756-67	Опоры сварных отводов. Ребра
МВН 2757-67	Опоры бескорпусные неподвижные. Упоры
МВН 2758-67	Опоры трубчатые неподвижные и скользящие Дн 108-530
Приложение к МВН 2758-67	Допускаемые нагрузки на неподвижные опоры
МВН 2759-67	Опоры трубчатые неподвижные и скользящие Дн 108-530. Стойки
МВН 2760-67	Опоры коробчатые неподвижные и скользящие Дн 57-108
Приложение к МВН 2760-67	Допускаемые нагрузки на неподвижные опоры
МВН 2761-67	Опоры коробчатые неподвижные и скользящие Дн 57-108. Скобы
МВН 2762-67	Блоки подвесок для горизонтальных трубо- проводов Дн 630-1420
МВН 2764-67	Лапы с накладкой
Приложение к МВН 2764-67	Допускаемые нагрузки на лапы
МВН 2765-67	Лапы с накладкой. Лапы
МВН 2766-67	Лапы. Основания

Взам. инв. №

Полп. и дата.

Л. № инв.

I	2
МВН 2767-67	Лапы. Стойки
МВН 2768-67	Лапы с накладкой. Накладки
МВН 2769-67	Устройство для разгрузки пружин подвесок
МВН 2770-67	Устройство для разгрузки пружин подвесок.
МВН 2771-67	Устройство для разгрузки пружин подвесок.
МВН 2772-67	Траверсы
МВН 2773-67	Устройство для разгрузки блоков пружин
МВН 2774-67	подвесок
МВН 2775-67	Устройство для разгрузки блоков пружин
МВН 2776-67	подвесок. Траверсы
МВН 2777-67	Траверсы. Втулки
МВН 2778-67	Траверсы. Полосы
МВН 1411-66	Устройство для разгрузки пружин подвесок
МВН 1412-66	Устройства для разгрузки пружин подвесок.
МВН 1413-66	Пластины
МВН 2640-64	Опоры стационарных трубопроводов низкого
МВН 2642-64	давления. Технические требования
МВН 2643-64	Опоры скользящие хомутовые
ОН 24-3-188-67	Хомуты
	Порушки
	Тяги шарнирные
	Тяги шарнирные с упором
	Упоры
	Пружины цилиндрические винтовые



I	2
МВН 034-63	Блоки подвесок опорные. Валки
МВН 054-63	Проушины с тягой
МВН 055-63	Тяги шарнирные
МВН 059-63	Муфты штампованные
МВН 138-65	Плиты опорные
МВН 124-63	Опоры приварные неподвижные и скользящие
МВН 137-63	Плиты направляющие
МВН 140-63	Опоры приварные скользящие направляющие
МВН 361-63	Проушины
МВН 363-63	Тяги резьбовые с ушком
МВН 364-63	Тяги с ушком
МВН 365-63	Тяги резьбовые
МВН 366-63	Ушки
МВН 374-63	Блоки подвесок приварные для горизонтальных
МВН 375-64	трубопроводов. Плавники
МВН 377-63	Блоки подвесок опорные приварные Дн 219-530
МВН 378-63	Блоки приварные для вертикальных трубо-
МВН 380-63	проводов. Плавники
МВН 383-63	Блоки подвесок приварные с накладкой для
МВН 952-65	горизонтальных трубопроводов
МВН 962-64	Блоки подвесок приварные с накладкой для
МВН 952-65	вертикальных трубопроводов
МВН 962-64	Блоки подвесок приварные. Накладки
МВН 952-65	Обоймы катковые. Катки
МВН 962-64	Блоки подвесок опорные приварные
	Дн 159-194

Продолжение приложения 7

I	2
МВН 963-63	Блоки подвесок опорные. Балки
МВН 972-63	Подпятники
МВН 974-63	Подпятники, косынки
МВН 975-63	Подпятники. Ребра
МВН 1778-63	Блоки подвесок приварные для горизонтальных
	трубопроводов. Плавники с накладкой
МВН 1779-63	Блоки подвесок приварные для вертикальных
	трубопроводов. Плавники с накладкой
МВН 951-65	Обоймы катковые
МВН 958-65	Обоймы катковые. Угольники
МВН 1184-65	Шпильки
МВН 824-64	Подвески и опоры пылегазовоздухопроводов.
	Область применения
МВН 2271-64	Подвески горизонтальных трубопроводов на
	одной тяге
МВН 2272-64	Подвески горизонтальных трубопроводов на
	двух тягах
МВН 2273-64	Подвески вертикальных трубопроводов
МВН 2274-64	Подвески горизонтальных коробов
МВН 2275-64	Подвески вертикальных коробов
МВН 2285-64	Соединения сварные монтажные
МВН 2276-64	Блоки подвесок приварные
МВН 2278-64	Подушки
МВН 594-64	Полупояса
МВН 2279-64	Блоки подвесок для вертикальных коробов
МВН 603-64	Плавники
МВН 829-64	Лапы подвесок для вертикальных трубопроводов

I	2
МВН 2641-64	Лапы
Приложение к	
МВН 2641-64	Допускаемые нагрузки на лапы
МВН 825-64	Накладки
МВН 2640-64	Тяги шарнирные
МВН 2642-64	Тяги шарнирные с упором
МВН 2643-64	Упор
МВН 2283-64	Блоки подвесок приварные для коробов
МВН 827-64	Блоки подвесок приварные для коробов
МВН 828-64	Блоки подвесок для горизонтальных коробов
МВН 2644-64	Проушины с муфтой
МВН 2287-64	Блоки подвесок для вертикальных коробов
МВН 2346-64	Проушины с тягой резьбовой
МВН 834-64	Опоры для горизонтальных трубопроводов Дн 108+530
МВН 836-64	Опоры с подушкой для горизонтальных трубопроводов Дн 219+480
МВН 2645-64	Опоры с подушкой для горизонтальных трубопроводов Дн 530+3220
МВН 837-64	Опоры с подушкой для горизонтальных трубопроводов. Подушки
МВН 2646-64	Опоры с подушкой для горизонтальных трубопроводов. Скобы
МВН 2292-64	Опоры с подушкой для горизонтальных трубопроводов Дн 530+3220. Ребра
МВН 2647-64	Опоры с подушкой для горизонтальных трубопроводов Дн 530+3220. Ребра

ТУ 34-42-10380-83

Лист  
38

Продолжение приложения 7

I	2
МВН 2648-64	Опоры с подушкой для горизонтальных трубопроводов Дн 530÷3220. Ребра
МВН 2332-64	Плиты направляющие
МВН 838-64	Лапы опор для вертикальных трубопроводов
МВН 2293-64	Опоры неподвижные для вертикальных коробов
МВН 2649-64	Опоры неподвижные для вертикальных коробов. Ребра
МВН 2336-64	Опоры неподвижные для вертикальных коробов (неизолируемых)
МВН 831-64	Опоры неподвижные для вертикальных коробов (неизолируемых). Ребра
МВН 840-64	Технические требования. Указатель нормалей в порядке номеров.
	Приложение. Сортамент материалов применяемых для подвесок и опор пылегазовоздухопроводов
МВН 373-63	Блоки подвесок приварные для горизонтальных трубопроводов
МВН 374-63	Блоки подвесок приварные для горизонтальных трубопроводов. Плавники
МВН 045-63	Блоки пружин
МВН 381-63	Блоки пружин. Траверсы с тягами
МВН 060-63	Блоки пружин. Траверсы с тягами. Траверсы
МВН 046-63	Блоки пружин. Стаканы
МВН 047-63	Стаканы блоков пружин. Основания
МВН 049-63	Пружины цилиндрические винтовые
МВН 363-63	Тяги резьбовые с ушком

I	2
МВН 365-63	Тяги резьбовые
МВН 366-63	Ушки
МВН 364-63	Тяги с ушком
МВН 055-63	Тяги шарнирные
МВН 059-63	Муфты штампованные
МВН 054-63	Проушины с тягой
МВН 361-63	Проушины
МВН 1785-64	Блоки пружин опорные
МВН 942-63	Опоры
МВН 137-63	Плиты направляющие
МВН 374-63	Блоки подвесок приварные для горизонтальных трубопроводов. Плавники
МВН 045-63	Блоки пружин
МВН 381-63	Блоки пружин. Траверсы с тягами
МВН 060-63	Блоки пружин. Траверсы с тягами. Траверсы
МВН 046-63	Блоки пружин. Стаканы
МВН 047-63	Стаканы блоков пружин. Основания
МВН 049-63	Пружины цилиндрические винтовые
МВН 363-63	Тяги резьбовые с ушком
МВН 365-63	Тяги резьбовые
МВН 366-63	Ушки
МВН 364-63	Тяги с ушком
МВН 055-63	Тяги шарнирные
МВН 059-63	Муфты штампованные
МВН 054-63	Проушины с тягой
МВН 361-63	Проушины
МВН 1785-64	Блоки пружин опорные

ст	№ докум.	Подп.	Дата
----	----------	-------	------

ТУ 34-42-10380-83



